

HITACHI

日立箱型冷氣機

Hitachi Packaged Air Conditioner

氣冷式
水冷式
氣冷變頻式



新世代・環保新冷媒



高效型

氣冷式、水冷式

變頻型

氣冷變頻式



箱型冷氣 綜合目錄

箱型冷氣綜合目錄

03

超薄箱型

05

變頻箱型

07

高效箱型

09

高效箱型氣冷式產品

11

高效箱型水冷式產品

19





高效箱型全系列規格表

26

箱型冷氣綜合目錄

製品型式		型號				KW	頁次
		室內機		室外機			
超薄箱型 (H型)	冷暖型	RPV-112HQ		RAC-112HBV		11.2 (12.5)	6
		RPV-140HQ		RAC-140HBV		14.0 (16.0)	
	冷專型	RPV-112HQ		RAC-112KBV		11.2	6
		RPV-140HQ		RAC-140KBV		14.0	
超薄箱型 (F型)	冷暖型	RPV-112FQ		RAM-160FS(B)		11.2	6
		RPV-140FZ		RAM-200FSQ(D) RAM-250FSQ(D)		14.0	
變頻箱型	冷暖型	RPS-160F				16.0 (18.0)	8
		RPS-225F(D)		RAM-280FS(D) RAM-335FS(D)		22.5 (25.0)	8
		RPS-280F(D)				28.0 (31.5)	8
		RPS-335F(D)		RAM-8MS(D) RAM-12MS(D)		33.5 (37.5)	8

製品型式		型號				馬力數 (HP)	頁次
		室內機		室外機			
高效箱型 氣冷	直吹型	RPS-NP52AB		RAC-NP52AB		5	11
		RPS-NP52A RPS-NP52AE		RAC-NP52A RAC-NP52AE		5	12
		RPS-NP82A RPS-NP82AE		RAC-NP82A RAC-NP82AE		8	13
		RPS-NP102A RPS-NP102AE		RAC-NP102A RAC-NP102AE		10	14
		RP-NP152A RP-NP152AE		RAC-NP152A RAC-NP152AE		15	15
		RP-NP152AL RP-NP152AEL		RAC-NP152A RAC-NP152AE		15	16
	風管型	RP-NP222A RP-NP222AE		RAC-NP222A RAC-NP222AE		22	17
		RP-NP302A RP-NP302AE		RAC-NP162Ax2 RAC-NP162AEx2		30	18

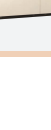
製品型式		型號		馬力數 (HP)	頁次
		型號			
高效箱型 水冷	直吹型	RP-NP52WB		5	19
		RP-NP32W		3	19
		RP-NP42W		4	20
		RP-NP52W RP-NP52WE		5	20
		RP-NP82W RP-NP82WE		8	21
		RP-NP102W RP-NP102WE		10	22
		RP-NP152W RP-NP152WE		15	23
	風管型	RP-NP52WL RP-NP52WEL		5	21
		RP-NP82WL RP-NP82WEL		8	22
		RP-NP102WL RP-NP102WEL		10	23
		RP-NP152WL RP-NP152WEL		15	24
		RP-NP222W RP-NP222WE		22	24
		RP-NP302W RP-NP302WE		30	25
		RP-NP402W RP-NP402WE		40	25

精緻輕巧、典雅外型設計 安裝容易

超薄箱型



H 型標準規格表



冷暖型	室內機		RPV-112HQ	RPV-140HQ
	室外機		RAC-112HBV	RAC-140HBV
冷專型	室內機		RPV-112HQ	RPV-140HQ
	室外機		RAC-112KBV	RAC-140KBV
電源	室內機	60Hz	AC 單相 220V	AC 單相 220V
	室外機	60Hz	AC 單相 220V	AC 單相 220V
冷氣能力	kW		11.2	14.0
	kW		12.5	16.0
CSPF		kWh/kWh	5.20	5.04
配管尺寸 (粗/細)		mm	Φ 15.88 (5分) / Φ 9.53 (3分)	Φ 15.88 (5分) / Φ 9.53 (3分)
外形尺寸 (寬×高×深)	室內機	mm	600 x 1,900 x 350	600 x 1,900 x 350
	室外機	mm	1,060 x 940 x 370	1,060 x 940 x 370
排水管尺寸		-	OD20	OD20
製品重量 (內機/外機)		kg	65 / 76	65 / 76

彩色觸控型有線遙控器

一觸即控
觸動美好生活



3.5吋
彩色液晶
觸控螢幕

繁體中/英文+
圖像式
操作介面

內建受光器
可搭配
無線遙控器

待機時
時鐘/溫度
顯示

F 型標準規格表

〈室外機搭載組合請參考P.3及P.8室外機規格表資訊〉

室內機型號	RPV-112FQ	RPV-140FZ
電源	60Hz	AC 單相 220V
外形尺寸 (寬×高×深)	mm	600 x 1,900 x 350
冷氣能力	kW	11.2
消耗電功率	kW	0.200
暖氣能力	kW	12.5
噪音 (特急-急-強-弱)	dB(A)	53 - 52 - 51 - 47
送風裝置	風量 (特急-急-強-弱)	m ³ /min
馬達出力	kW	0.216
配管尺寸	氣配管	mm
液配管	mm	Φ 15.88 (附螺帽)
排水管尺寸	mm	Φ 9.53 (附螺帽)
製品重量	kg	Φ 200D
冷媒	kg	Φ 200D
	kg	65
	媒	R410A

註：規格表內各項數據是依據下述條件測試求得。

- 冷氣：室內溫度：27°C(DB) / 19.0°C(WB) 室外溫度：35°C(DB)
- 暖氣：室內溫度：20°C(DB) 室外溫度：7°C(DB) / 6°C(WB)
- 配管長：7.5m
- 配管高低差：0m
- 噪音值是在機體正前方下側1m與距離地面高1m處測得之數據。
- 噪音值是在無響室中量測，現地會因安裝環境的噪音、反射音等的影響而升高。

輕巧化設計

重量僅為65kg，較市面箱型機輕巧，搬運容易。

超薄型設計 清理更輕鬆

箱型設計，濾網清洗、保養，服務維修更方便。

配線工事簡單化

採無極性2芯式的傳送線，防止在配線作業時，因正、負極的錯接，而導致傳送不正常的現象發生。

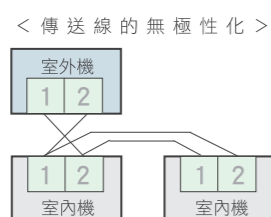

風量更大、速冷省電滿足各種場域需求



變頻箱型

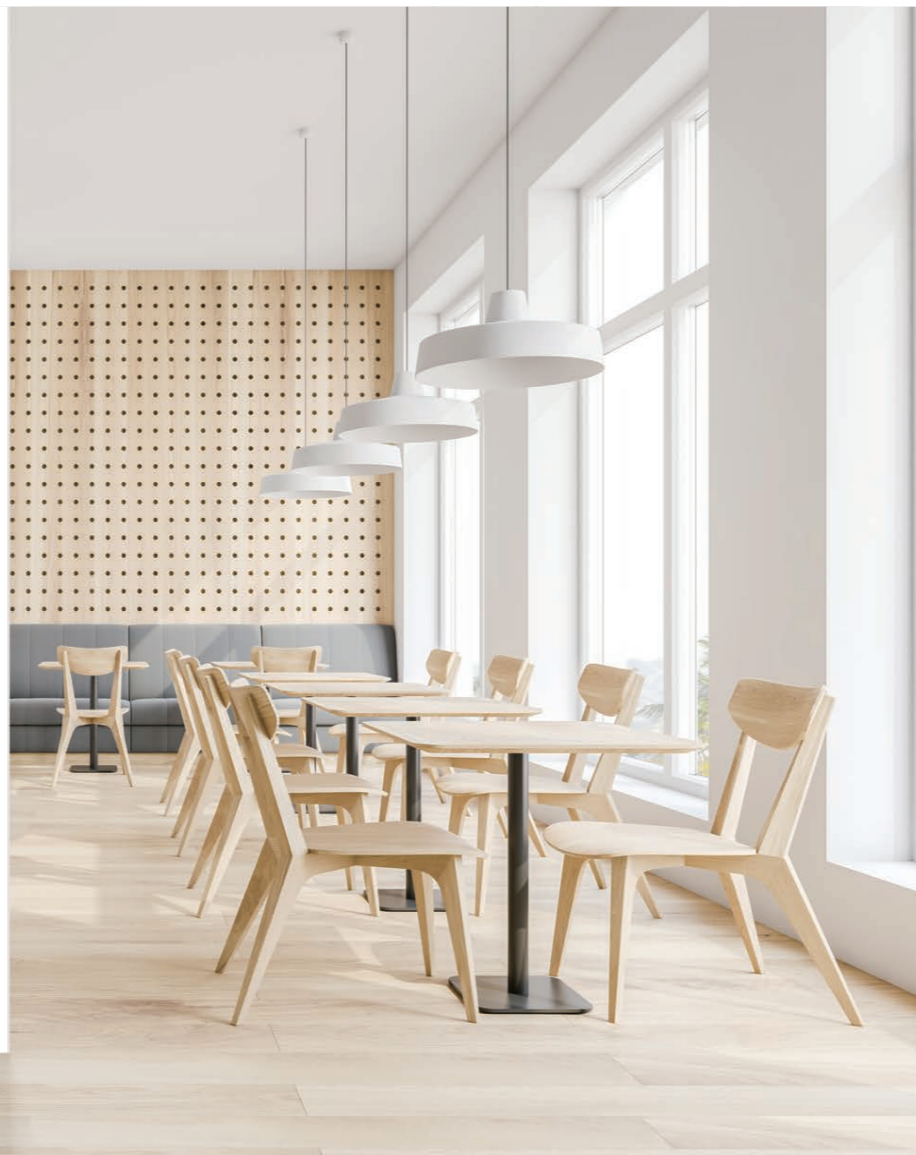

施工簡化

使用袋型螺帽鎖付(RPS-280/335F(D)氣配管為焊接式)。

可特注安裝

全系列配備直吹型吹出柵，現地可特注風管型安裝(標配可調式皮帶輪，調整靜壓值)。

可多台接續

多台接續時，最大容量為50~130%，單台接續時100%。

箱型設計 清理容易

濾網清洗、保養、維護服務非常簡便。

有線控制器

下前蓋預留有線控制器(另購品)安裝位置，對施工及使用操作更便利。

RPS變頻箱型搭載組合

室內機型號	RPS-160F	RPS-225F(D)	RPS-280F(D)	RPS-335F(D)
機體外觀				
電源	60Hz AC 單相 220V	F:AC 3相 220V / FD:AC 3相4線 380V		
外形尺寸 (W×H×D)	直吹型	950 x 1,950 x 500	1,250 x 1,950 x 500	1,400 x 1,950 x 500
	風管型(特注)	950 x 1,730 x 500	1,250 x 1,730 x 500	1,400 x 1,730 x 500
冷氣能力	16.0	22.5	28.0	33.5
暖氣能力	18.0	25.0	31.5	37.5
額定消耗電功率	0.450	0.430	0.585 / 0.510	0.680
風量	44 - 38	66	78	88
配管尺寸	氣配管	φ 15.88(5分)鎖付	φ 19.05(6分)鎖付	φ 22.2(7分)焊接
	液配管	φ 9.53(3分)鎖付		
製品重量	115	155	158	185
噪音	56-54	58	59	61
線控器(另購品)	PC-AT 或 PC-ARFV			
風管型	標準靜壓	50 / 120	40	30
	機外靜壓	—	150	150
搭配室外機	側吹式	RAM-160FS(B)	RAM-200FSQ(D) RAM-250FSQ(D)	RAM-280FS(D)
	上吹式	—	RAM-8MS(D)	—

註：標準機為直吹型，而風管型可特注對應。

室外機型號	RAM-160FS(B)	RAM-200FSQ(D)	RAM-250FSQ(D)	RAM-280FS(D)	RAM-335FS(D)	RAM-8MS(D)	RAM-12MS(D)	
機體外觀								
電源	60Hz AC 單相 / 3相 220V			AC 3相 220V / AC 3相4線 380V				
外形尺寸 (W×H×D)	950 x 1,380 x 370			1,100 x 1,650 x 390		950 x 1,675 x 765		
冷氣能力	16.0	20.0	25.0	28.0	33.5	22.4	33.5	
暖氣能力	18.0	22.4	28.0	31.5	37.5	25.0	37.5	
冷氣消耗電功率	3.96 / 3.82	5.06 / 5.04	7.29 / 7.35	7.94 / 7.49	12.0 / 11.7	5.51	9.83	
CSPF	6.63 / 6.88	5.52 / 5.71	5.34 / 5.40	5.47 / 5.78	5.21 / 5.26	6.09	5.28	
室外機 CSPF	7.52 / 7.84	6.06 / 6.25	5.78 / 5.85	5.94 / 6.31	5.58 / 5.64	6.57	5.55	
能源效率等級	1級			1級		1級		
運轉電流	冷氣	20.0 / 11.1	14.8 / 8.5	21.3 / 12.4	23.2 / 12.6	35.0 / 19.8	16.1 / 9.3	
	暖氣	20.4 / 12.2	15.7 / 9.0	23.2 / 13.3	27.1 / 14.6	37.3 / 20.4	16.9 / 9.8	
冷媒	種類	R410A			R410A		R410A	
	出廠充填量	4.0	5.5	6.2	6.5	7.8	5.0	7.2
配管尺寸	氣配管	φ 15.88(5分)鎖付	φ 25.4(8分)焊接		φ 28.6(9分)焊接		φ 19.05(6分)焊接	
	液配管	φ 9.53(3分)鎖付			φ 12.7(4分)鎖付		φ 9.53(3分)鎖付	
製品重量	110	138		173	183	198	210	
噪音	53	57	59	60	62	55	58	

註：規格表內各項數據是在無風管嵌入式四方向室內機合計容量為100%，依據下述條件測試求得。

- 冷氣：室內溫度：27°C(DB) / 19.0°C(WB) 室外溫度：35°C(DB)。
- 暖氣：室內溫度：20°C(DB) 室外溫度：7°C(DB) / 6°C(WB)。
- 配管長：7.5m
- 配管高低差：0m
- 室外機噪音值為冷氣運轉時，在機體正前方1m與距離地面高1.5m處測得之數據，暖氣運轉時噪音值會高約1-2dB。

- 噪音值是在無聲室中量測，現地會因安裝環境的噪音、反射音等的影響而升高。
- 變頻機種為提供更快速的环境，會有超頻運轉的可能性，上表之運轉電流為額定條件下之數據非最大電流，現地準備之ELB、電源開關、保險絲、電源線等部品，請參考相關安裝說明書或技術手冊選定。

採用環保新冷媒·節能效率再提升



高效箱型



日立箱型冷氣不斷創新進化，以具體行動保護地球，全面使用臭氧層破壞係數為零的R410A環保新冷媒，減少對環境的負荷。

省電·環保·高CSPF

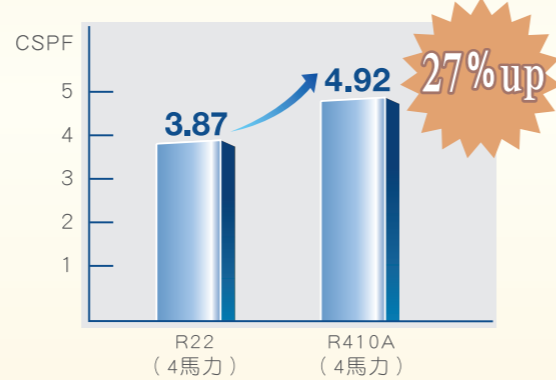

高效率渦卷式壓縮機

高效率、省能源

渦卷式壓縮機於運轉時，高壓區與低壓區之間漏氣量極微；且因吸入口與吐出口不相鄰，壓縮冷媒的洩漏幾近於零，故可達到高效率、省能源之效果。

震動小、噪音低

渦卷式壓縮機每一迴轉之中，吸入、壓縮、吐出一氣呵成，壓縮機扭力的變動極小，故能將震動及噪音減至最低。

磨損低、故障低

渦卷式壓縮機由於吸入口與吐出口不相鄰，不需裝置吸入、吐出閥片，冷媒之流動極為順暢，無傳統壓縮機因閥片受損而停機的不良影響。

體積小、重量輕

渦卷式壓縮機由於不需要閥片，同時亦無須消音器及脈動防止器等設備，每個壓縮機僅由5項零件組成，故壓縮機的體形輕巧，重量極輕。

渦卷式壓縮機的壓縮原理

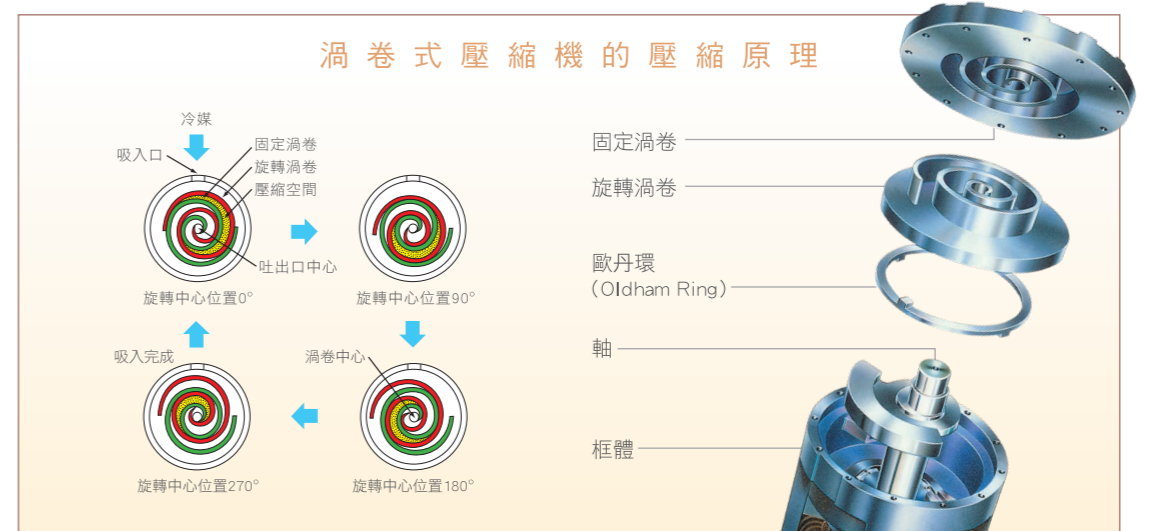

完善的保護裝置

具有過電流、過熱、高壓及防凍開關等完善的保護裝置。機體異常時可顯示故障代碼，服務維修更容易，讓您可以高枕無憂。

特殊需求設定控制

在安裝上若有特殊需求(例：遠方監控、停電自動復歸等)，可於現場安裝時調整設定即可，免除特別訂製時的等待時間，十分方便有彈性。

電子式操作控制及功能顯示

各種功能如「運轉/停止、功能、設定溫度、定時設定」以電子薄膜開關設定，且設定溫度、時間及室溫可於操作時全部顯示，易於掌握運轉狀態，操作更加人性化。

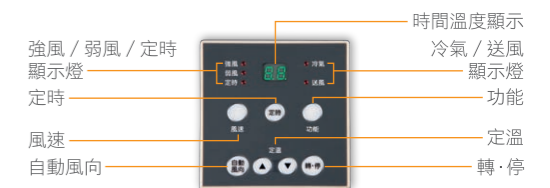

持續深耕台灣的變頻空調領導品牌



日立冷氣的空調科技與日本同步，擁有全國最大空調製造廠，開發、生產一系列節能環保空調製品，並設有空調試驗室的專業廠商，無論貨源供應、零件取得與售後服務，都能提供最完善的服務品質。



從規劃、設計、施工、試車到維護保養，日立冷氣銷售及服務網遍佈全國，而且全程均有專業人員，發揮精湛的服務；為深耕在台服務，於新莊e服務中心設立「空調冷凍技術養成中心」，提供高品質的全方位服務，讓人安心、信賴。

氣冷式

RPS-NP52AB+RAC-NP52AB

冷氣能力：16.0kW
壓縮機出力：3.4kW



能源效率
第 5 級

室內機 RPS-NP52AB

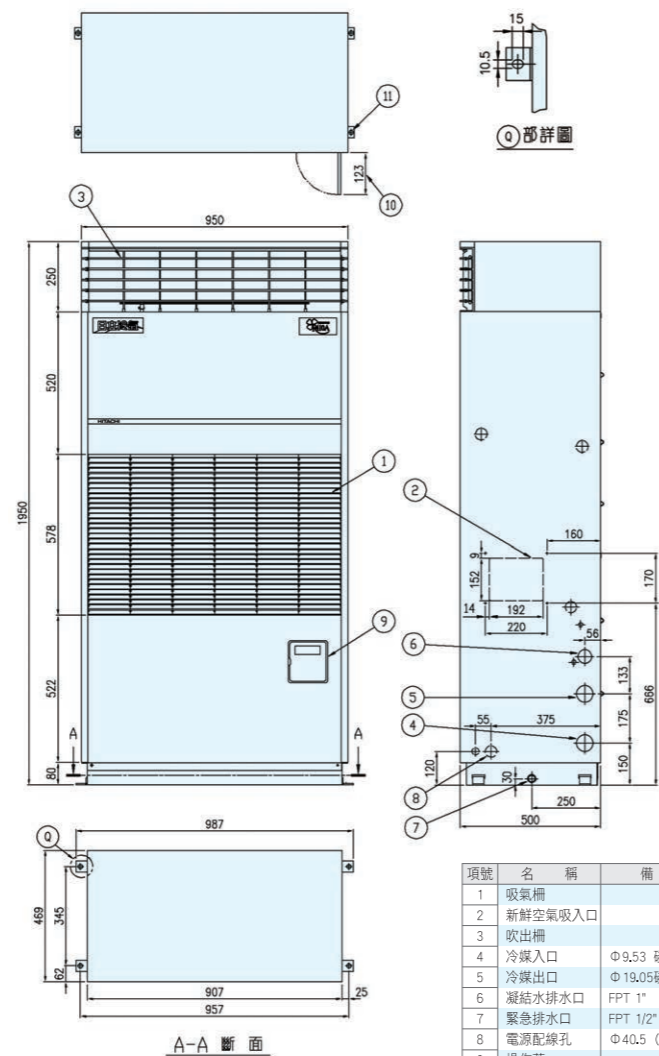

項號	名稱	備註
1	吸氣柵	
2	新鮮空氣吸入口	
3	吹出柵	
4	冷媒入口	Φ9.53 磷銅焊接
5	冷媒出口	Φ19.05磷銅焊接
6	凝結水排水口	FPT 1"
7	緊急排水口	FPT 1/2"
8	電源配線孔	Φ40.5 (破裂孔)
9	操作蓋	
10	操作蓋開啟寬度	
11	安裝固定孔	4-Φ10.5x15

室外機 RAC-NP52AB

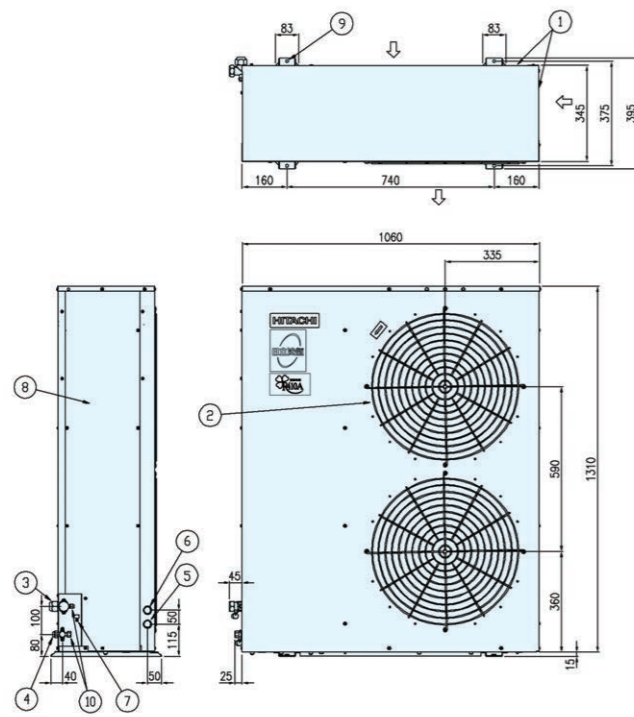

項號	名稱	備註
1	空氣吸入口	
2	空氣吹出口	
3	冷媒入口	Φ19.05袋型螺帽接續
4	冷媒出口	Φ9.53 袋型螺帽接續
5	電源配線孔	Φ30
6	操作回路配線孔	Φ30
7	地線螺絲	M5
8	服務側蓋	
9	安裝螺絲孔	4-Φ10
10	校對接頭	

氣冷式

RPS-NP52A+RAC-NP52A RPS-NP52AE+RAC-NP52AE

冷氣能力：16.0kW
壓縮機出力：3.75kW



能源效率
第 5 級

室內機 RPS-NP52A
RPS-NP52AE

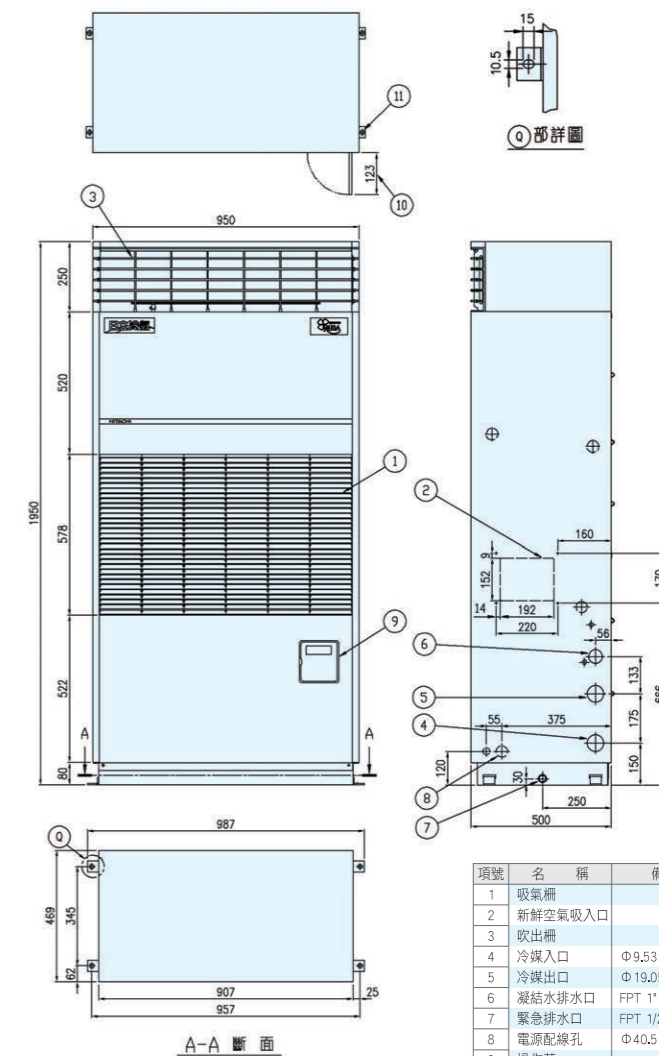

項號	名稱	備註
1	吸氣柵	
2	新鮮空氣吸入口	
3	吹出柵	
4	冷媒入口	Φ9.53 磷銅焊接
5	冷媒出口	Φ19.05磷銅焊接
6	凝結水排水口	FPT 1"
7	緊急排水口	FPT 1/2"
8	電源配線孔	Φ40.5 (破裂孔)
9	操作蓋	
10	操作蓋開啟寬度	
11	安裝固定孔	4-Φ10.5x15

室外機 RAC-NP52A
RAC-NP52AE

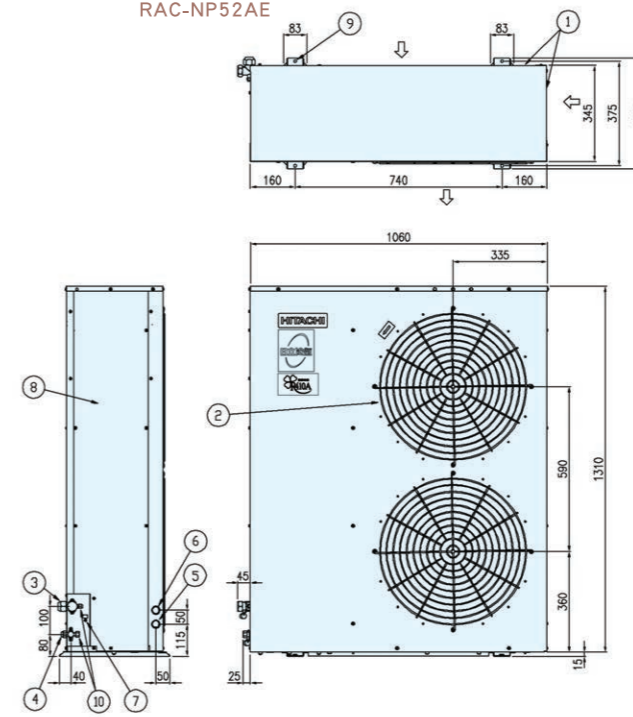

項號	名稱	備註
1	空氣吸入口	
2	空氣吹出口	
3	冷媒入口	Φ19.05袋型螺帽接續
4	冷媒出口	Φ9.53 袋型螺帽接續
5	電源配線孔	Φ30
6	操作回路配線孔	Φ30
7	地線螺絲	M5
8	服務側蓋	
9	安裝螺絲孔	4-Φ10
10	校對接頭	

氣冷式

RPS-NP82A+RAC-NP82A
RPS-NP82AE+RAC-NP82AE

冷氣能力：25.0kW
壓縮機出力：6.4kW



能源效率
第 5 級

室內機 RPS-NP82A
RPS-NP82AE

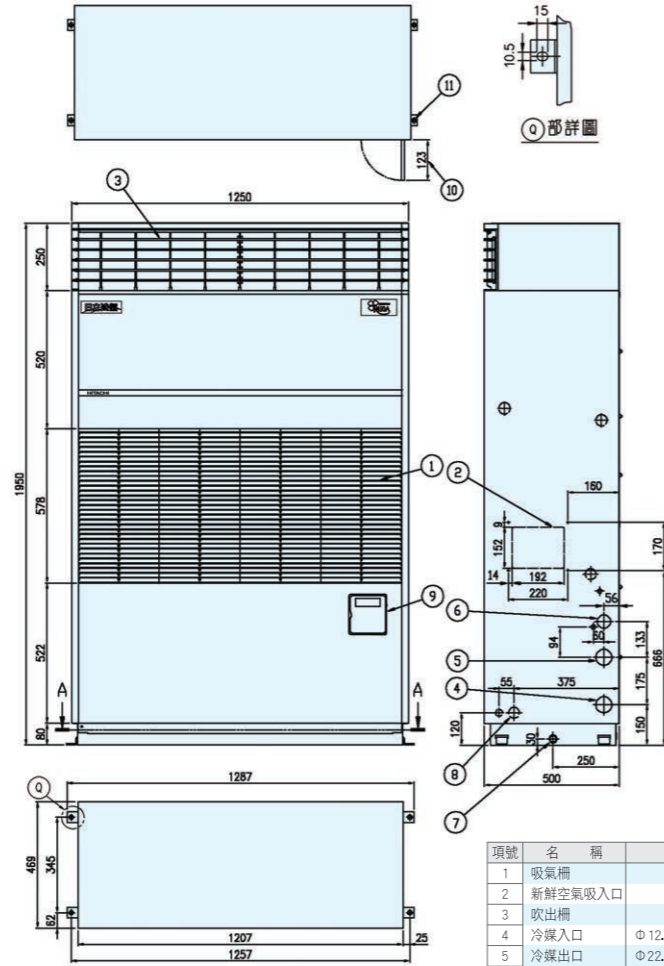

項號	名稱	備註
1	吸氣柵	
2	新鮮空氣吸入口	
3	吹出柵	
4	冷媒入口	Φ 12.7 磷銅焊接
5	冷媒出口	Φ 22.2 磷銅焊接
6	凝結水排水口	FPT 1"
7	緊急排水口	FPT 1/2"
8	電源配線孔	Φ 40.5 (破裂孔)
9	操作蓋	
10	操作蓋開啟寬度	
11	安裝固定孔	4-Φ 10.5x15

A-A 斷面

室外機 RAC-NP82A
RAC-NP82AE

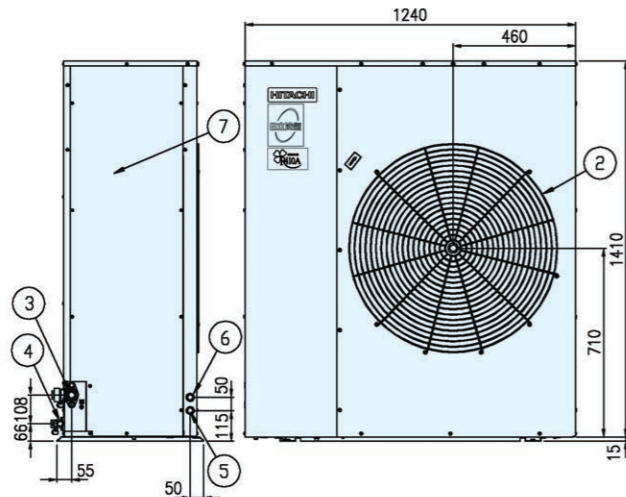
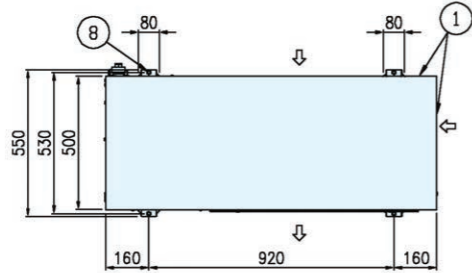

項號	名稱	備註
1	空氣吸入口	
2	空氣吹出口	
3	冷媒入口	Φ 22.2 法蘭接續
4	冷媒出口	Φ 12.7 袋型螺帽接續
5	電源配線孔	Φ 52
6	操作回路配線孔	Φ 20
7	服務側蓋	
8	安裝固定孔	4-Φ 10

氣冷式

RPS-NP102A+RAC-NP102A
RPS-NP102AE+RAC-NP102AE

冷氣能力：32.0kW
壓縮機出力：3.75kWx2



能源效率
第 5 級

室內機 RPS-NP102A
RPS-NP102AE

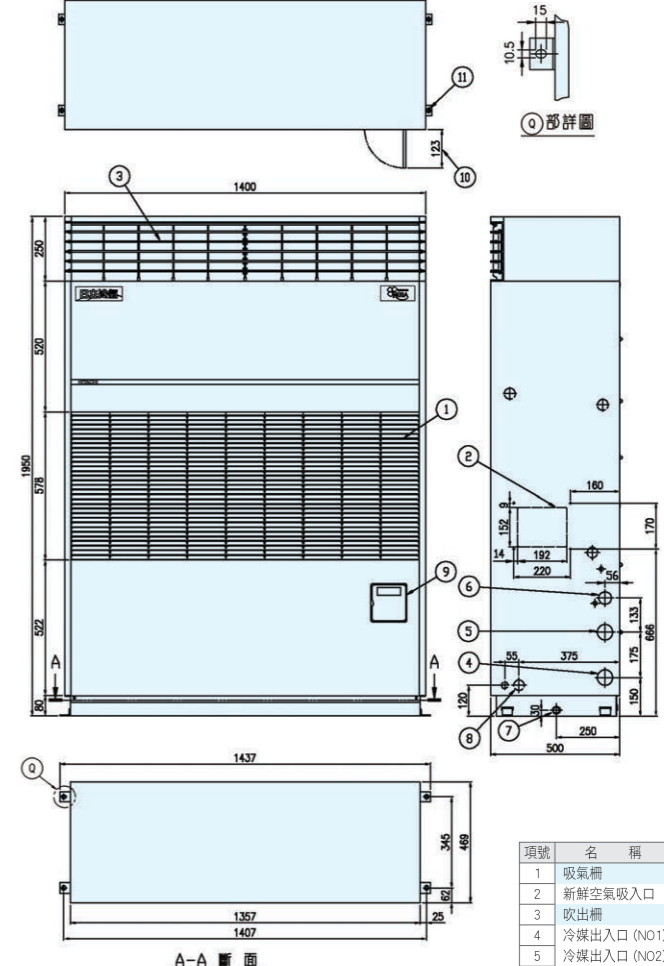

項號	名稱	備註
1	吸氣柵	
2	新鮮空氣吸入口	
3	吹出柵	
4	冷媒入口 (NO1)	入：Φ 9.53 磷銅焊接
5	冷媒出口 (NO2)	出：Φ 19.05 磷銅焊接
6	凝結水排水口	FPT 1"
7	緊急排水口	FPT 1/2"
8	電源配線孔	Φ 40.5 (破裂孔)
9	操作蓋	
10	操作蓋開啟寬度	
11	安裝固定孔	4-Φ 10.5x15

A-A 斷面

室外機 RAC-NP102A
RAC-NP102AE

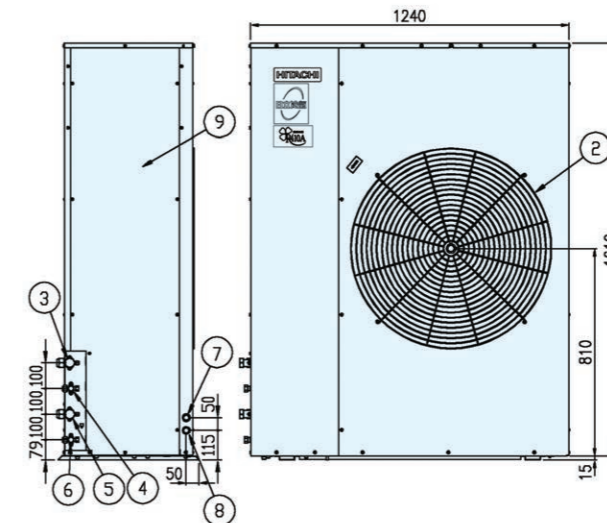
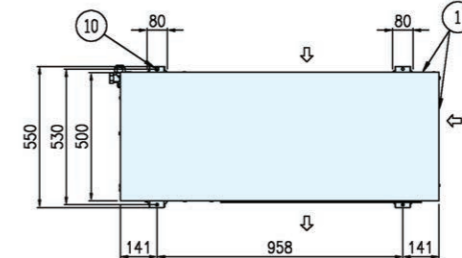

項號	名稱	備註
1	空氣吸入口	
2	空氣吹出口	
3	冷媒入口 (NO1)	Φ 19.05 袋型螺帽接續
4	冷媒出口 (NO1)	Φ 9.53 袋型螺帽接續
5	冷媒出口 (NO2)	Φ 19.05 袋型螺帽接續
6	冷媒入口 (NO2)	Φ 9.53 袋型螺帽接續
7	電源配線孔	Φ 52
8	操作回路配線孔	Φ 20
9	服務側蓋	
10	安裝固定孔	4-Φ 10

氣冷式

RP-NP 152A+RCR-NP 152A
RP-NP 152AE+RCR-NP 152AE

冷氣能力：48.9kW
壓縮機出力：6.4kW+4.9kW



能源效率
第 5 級



室外機 RCR-NP 152A
RCR-NP 152AE

室內機 RP-NP 152A
RP-NP 152AE

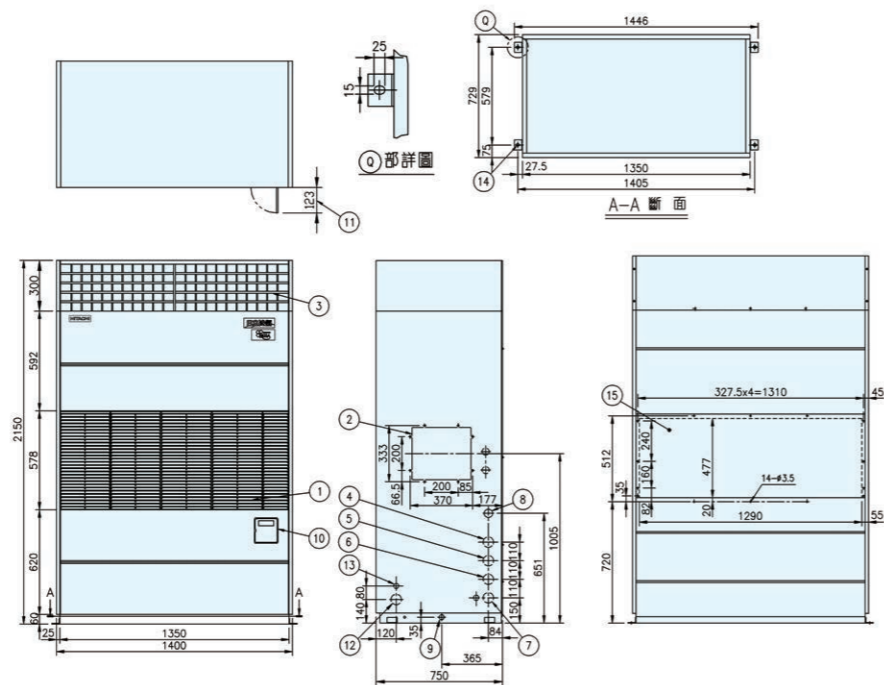

項號	名稱	備註
1	吸氣柵	
2	新鮮空氣吸入口	
3	吹出柵	
4	冷媒入口(NO1)	Φ 12.7 袋型螺帽接續
5	冷媒出口(NO1)	Φ 15.88 袋型螺帽接續
6	冷媒入口(NO2)	Φ 12.7 袋型螺帽接續
7	冷媒出口(NO2)	Φ 15.88 袋型螺帽接續
8	凝結水排水口	FPT 1"
9	緊急排水口	FPT 1/2"
10	操作蓋	
11	操作蓋開啟寬度	
12	電源配線孔	Φ 62 (破裂孔)
13	室外機配線連接孔	Φ 32.5 (破裂孔)
14	安裝固定孔	4-Φ 15x25
15	背面吸氣口	

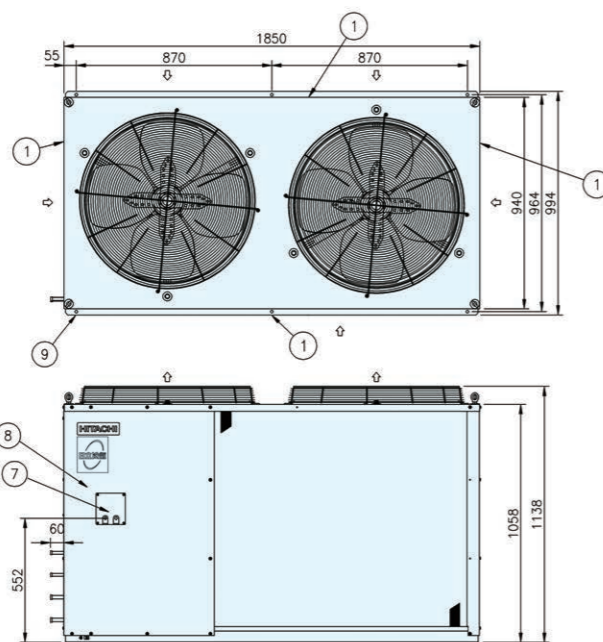

項號	名稱	備註
1	空氣吸入口	
2	空氣吹出口	
3	冷媒出口(NO1)	Φ 12.7 磷銅焊接續
4	冷媒入口(NO1)	Φ 15.88 磷銅焊接續
5	冷媒出口(NO2)	Φ 12.7 磷銅焊接續
6	冷媒入口(NO2)	Φ 15.88 磷銅焊接續
7	送風機配線孔	Φ 12
8	服務側蓋	
9	安裝固定孔	6-Φ 12.5
10	吊重螺栓	

氣冷式

RP-NP 152AL+RCR-NP 152A
RP-NP 152AEL+RCR-NP 152AE

冷氣能力：48.9kW
壓縮機出力：6.4kW+4.9kW



未納入
分級標示制度



室外機 RCR-NP 152A
RCR-NP 152AE

室內機 RP-NP 152AL
RP-NP 152AEL

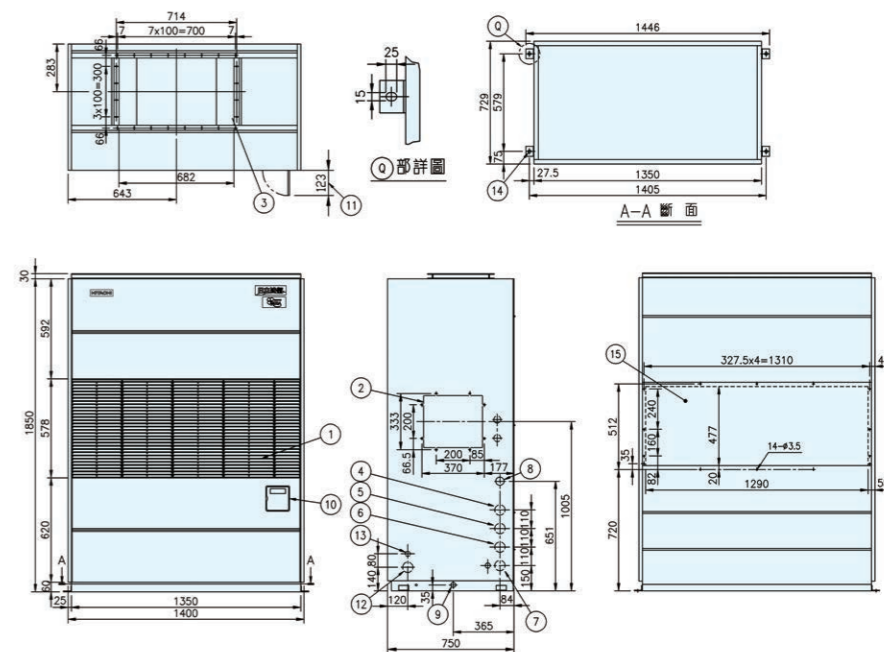

項號	名稱	備註
1	吸氣柵	
2	新鮮空氣吸入口	
3	吹出柵	
4	冷媒入口(NO1)	Φ 12.7 袋型螺帽接續
5	冷媒出口(NO1)	Φ 15.88 袋型螺帽接續
6	冷媒入口(NO2)	Φ 12.7 袋型螺帽接續
7	冷媒出口(NO2)	Φ 15.88 袋型螺帽接續
8	凝結水排水口	FPT 1"
9	緊急排水口	FPT 1/2"
10	操作蓋	
11	操作蓋開啟寬度	
12	電源配線孔	Φ 62 (破裂孔)
13	室外機配線連接孔	Φ 32.5 (破裂孔)
14	安裝固定孔	4-Φ 15x25
15	背面吸氣口	

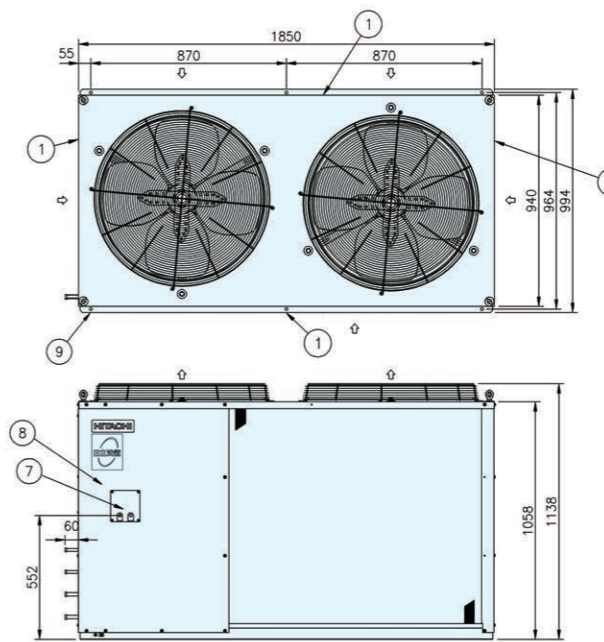

項號	名稱	備註
1	空氣吸入口	
2	空氣吹出口	
3	冷媒出口(NO1)	Φ 12.7 磷銅焊接續
4	冷媒入口(NO1)	Φ 15.88 磷銅焊接續
5	冷媒出口(NO2)	Φ 12.7 磷銅焊接續
6	冷媒入口(NO2)	Φ 15.88 磷銅焊接續
7	送風機配線孔	Φ 12
8	服務側蓋	
9	安裝固定孔	6-Φ 12.5
10	吊重螺栓	

氣冷式

RP-NP222A+RCR-NP222A
RP-NP222AE+RCR-NP222AE

冷氣能力：72kW
壓縮機出力：6.4kWx2+3.75kW



未納入
分級標示制度



室內機 RP-NP222A
RP-NP222AE

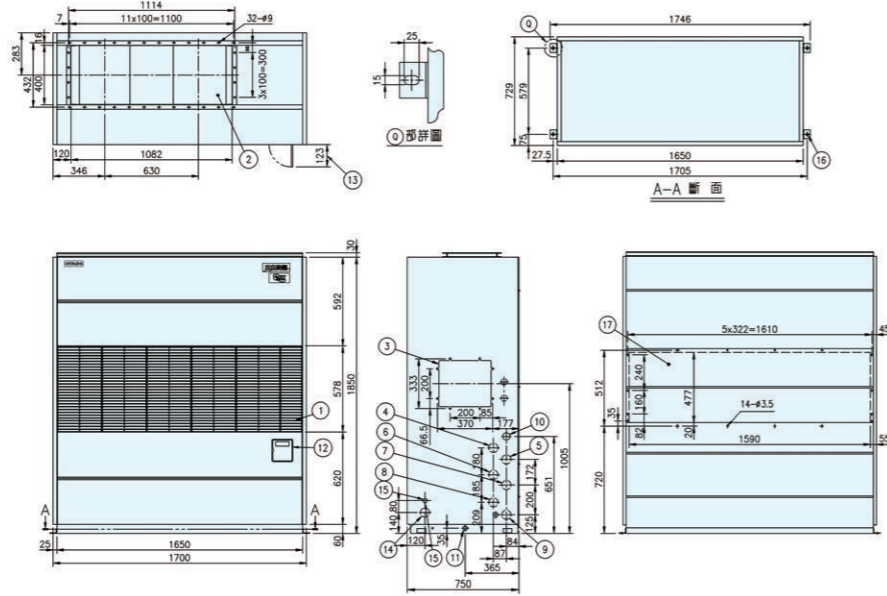

項號	名稱	備註
1	吸氣網	
2	出風口	
3	新鮮空氣吸入口	
4	冷媒出口(NO1)	Φ 15.88袋型螺帽接續
5	冷媒入口(NO1)	Φ 12.7 袋型螺帽接續
6	冷媒出口(NO2)	Φ 12.7 袋型螺帽接續
7	冷媒入口(NO2)	Φ 9.53 袋型螺帽接續
8	冷媒出口(NO3)	Φ 15.88袋型螺帽接續
9	冷媒入口(NO3)	Φ 12.7 袋型螺帽接續
10	凝結水排水口	FPT 1"
11	緊急排水口	FPT 1/2"
12	操作蓋	
13	操作蓋開啟寬度	
14	電源配線孔	62 (破裂孔)
15	室外機配線連接孔	32.5 (破裂孔)
16	安裝固定孔	4-Φ 15x25
17	背面吸氣口	

室外機 RCR-NP222A
RCR-NP222AE

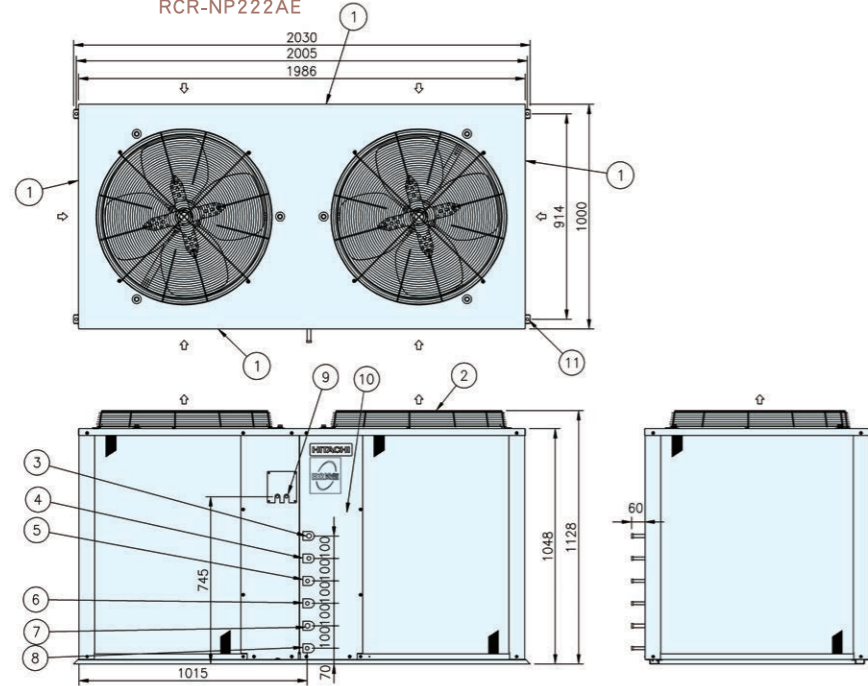

項號	名稱	備註
1	空氣吸入口	
2	空氣吹出口	
3	冷媒入口(NO1)	Φ 15.88磷銅焊接續
4	冷媒出口(NO1)	Φ 12.7 磷銅焊接續
5	冷媒入口(NO2)	Φ 12.7 磷銅焊接續
6	冷媒出口(NO2)	Φ 9.53 磷銅焊接續
7	冷媒入口(NO3)	Φ 15.88磷銅焊接續
8	冷媒出口(NO3)	Φ 12.7 磷銅焊接續
9	送風機配線孔	Φ 2-Φ 12
10	服務側蓋	
11	安裝固定孔	4-Φ 12.5

氣冷式

RP-NP302A+RCR-NP162Ax2
RP-NP302AE+RCR-NP162AEx2

冷氣能力：98kW
壓縮機出力：11.2kWx2



未納入
分級標示制度



室內機 RP-NP302A
RP-NP302AE

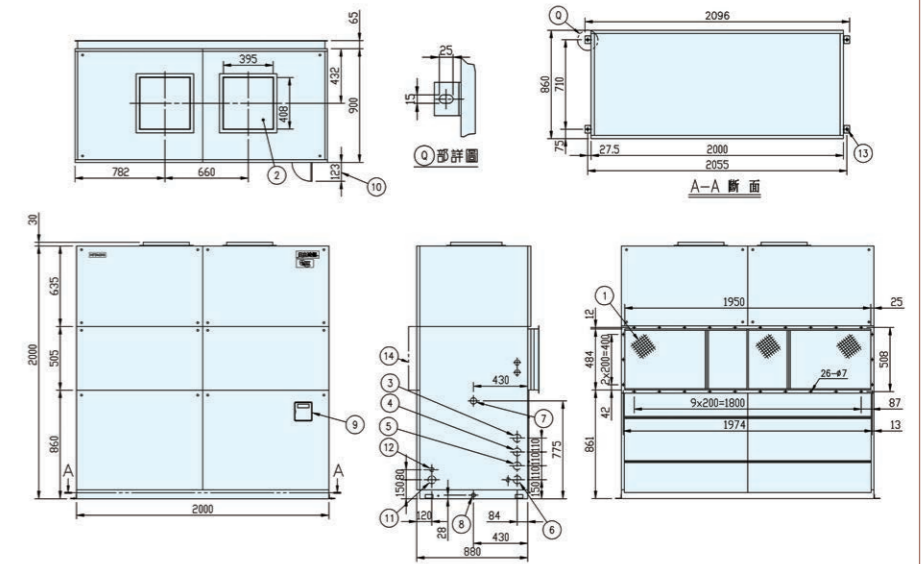

項號	名稱	備註
1	背面吸氣口	
2	出風口	
3	冷媒入口(NO1)	Φ 15.88袋型螺帽接續
4	冷媒出口(NO1)	Φ 19.05袋型螺帽接續
5	冷媒入口(NO2)	Φ 15.88袋型螺帽接續
6	冷媒出口(NO2)	Φ 19.05袋型螺帽接續
7	凝結水排水口	FPT 1"
8	緊急排水口	FPT 1/2"
9	操作蓋	
10	操作蓋開啟寬度	
11	電源配線孔	Φ 62 (破裂孔)
12	室外機配線連接孔	Φ 32.5 (破裂孔)
13	安裝固定孔	4-Φ 15x25
14	前面吸氣口	

室外機 RCR-NP162Ax2
RCR-NP162AEx2

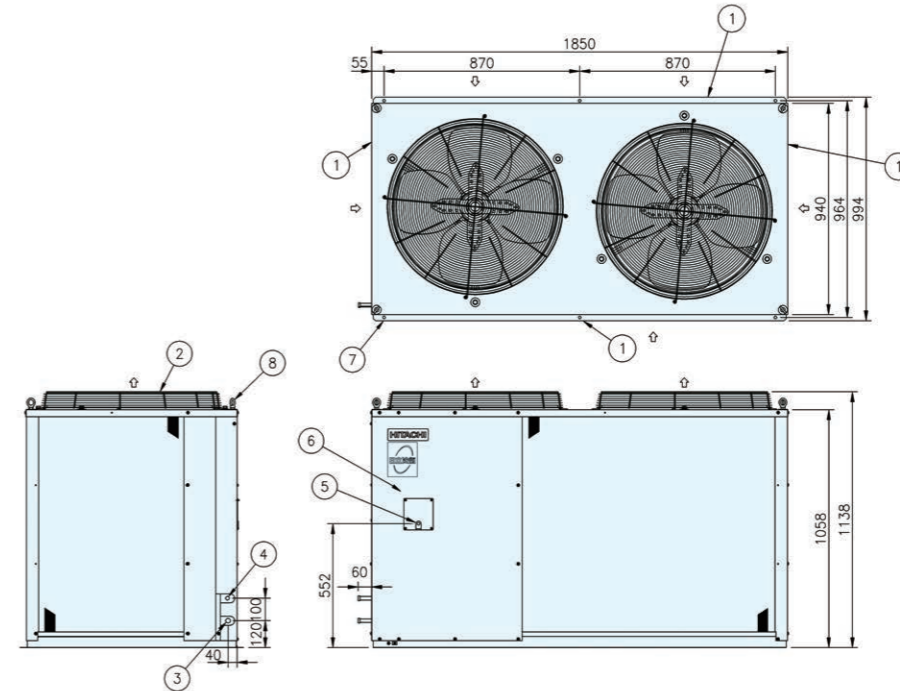

項號	名稱	備註
1	空氣吸入口	
2	空氣吹出口	
3	冷媒入口	Φ 19.05磷銅焊接續
4	冷媒出口	Φ 15.88磷銅焊接續
5	送風機配線孔	Φ 12
6	服務側蓋	
7	安裝固定孔	6-Φ 12.5
8	吊重螺栓	

水 冷 式

RP-NP52WB

冷氣能力：16.0kW
壓縮機出力：3.75kW



能源效率
第 5 級

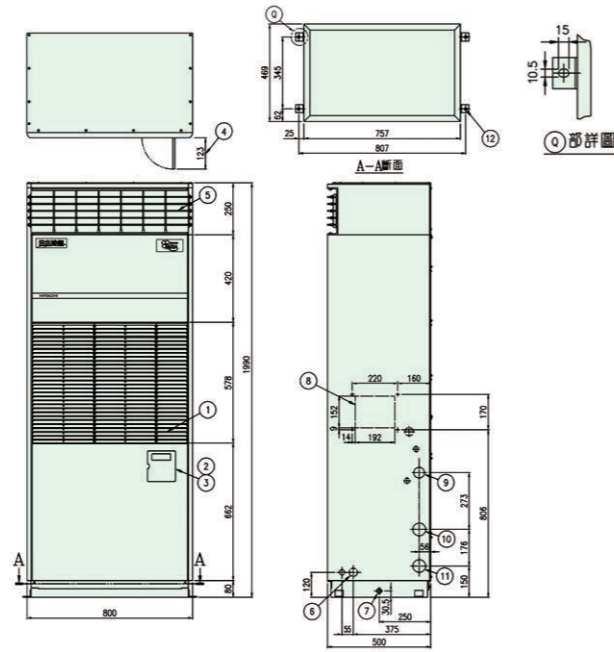

項號	名稱	備註
1	吸氣柵	
2	電子制御操作面板	
3	操作蓋	
4	操作蓋開啟寬度	
5	吹出柵	
6	電源配線孔	Φ40.5 (破裂孔)
7	緊急排水口	FPT 1/2"
8	新鮮空氣吸入口	(破裂孔)

項號	名稱	備註
9	凝結水排水口	FPT 1"
10	冷卻水出口	FPT 1 1/4"
11	冷卻水入口	FPT 1 1/4"
12	安裝固定孔	4-Φ 10.5x15

水 冷 式

RP-NP42W

冷氣能力：14.0kW
壓縮機出力：3.0kW



能源效率
第 4 級

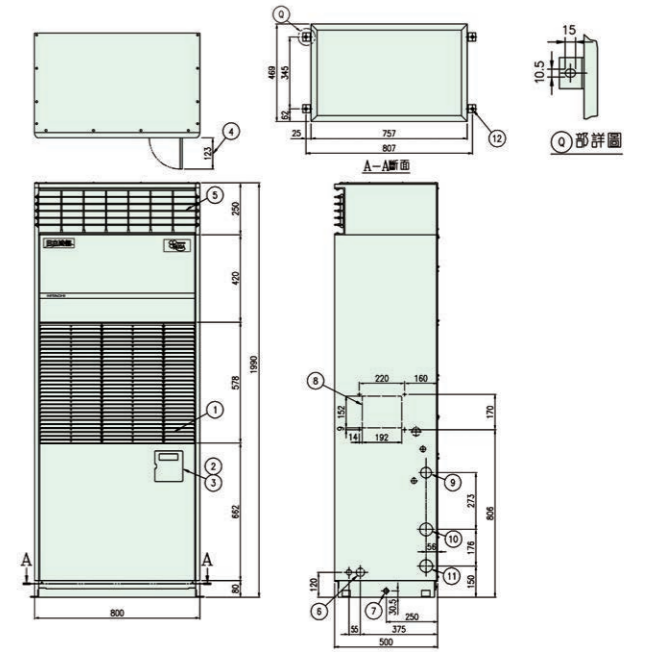

項號	名稱	備註
1	吸氣柵	
2	電子制御操作面板	
3	操作蓋	
4	操作蓋開啟寬度	
5	吹出柵	
6	電源配線孔	Φ40.5 (破裂孔)
7	緊急排水口	FPT 1/2"
8	新鮮空氣吸入口	(破裂孔)

項號	名稱	備註
9	凝結水排水口	FPT 1"
10	冷卻水出口	FPT 1 1/4"
11	冷卻水入口	FPT 1 1/4"
12	安裝固定孔	4-Φ 10.5x15

RP-NP32W

冷氣能力：10.0kW
壓縮機出力：2.2kW



能源效率
第 5 級

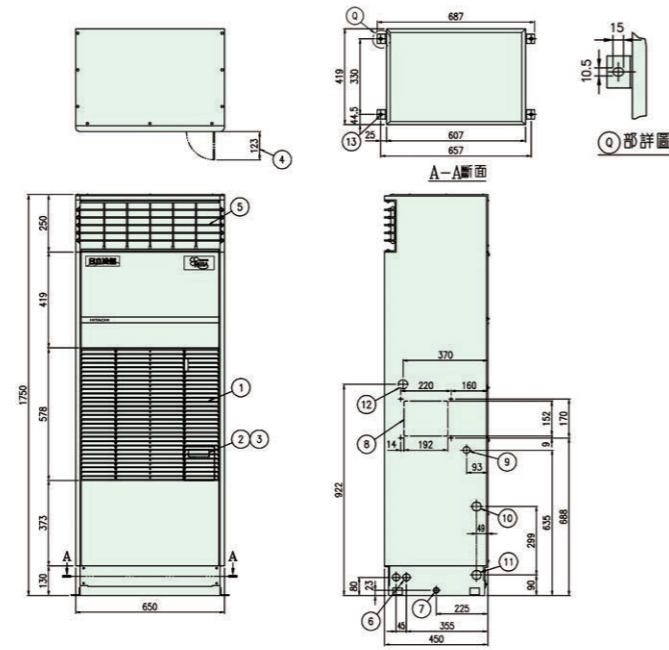

項號	名稱	備註
1	吸氣柵	
2	電子制御操作面板	
3	操作蓋	
4	操作蓋開啟寬度	
5	吹出柵	
6	電源配線孔	Φ 32.5
7	緊急排水口	FPT 1/2"
8	新鮮空氣吸入口	(破裂孔)

項號	名稱	備註
9	凝結水排水口	FPT 1"
10	冷卻水出口	FPT 1"
11	冷卻水入口	FPT 1"
12	加濕器連接孔	Φ 40 (破裂孔)
13	安裝固定孔	4-Φ 10.5x15

RP-NP52W RP-NP52WE

冷氣能力：16.0kW(52W) / 16.0kW(52WE)
壓縮機出力：3.4kW(52W) / 3.75kW(52WE)



能源效率
第 5 級

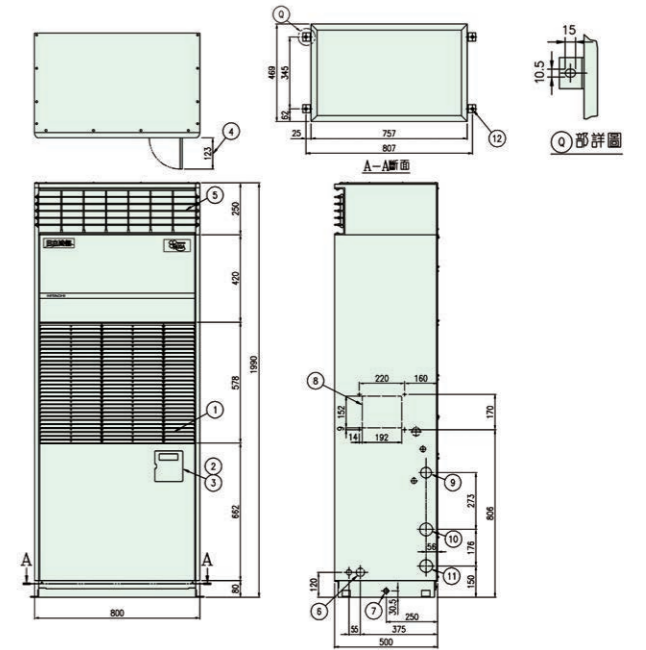

項號	名稱	備註
1	吸氣柵	
2	電子制御操作面板	
3	操作蓋	
4	操作蓋開啟寬度	
5	吹出柵	
6	電源配線孔	Φ40.5 (破裂孔)
7	緊急排水口	FPT 1/2"
8	新鮮空氣吸入口	(破裂孔)

項號	名稱	備註
9	凝結水排水口	FPT 1"
10	冷卻水出口	FPT 1 1/4"
11	冷卻水入口	FPT 1 1/4"
12	安裝固定孔	4-Φ 10.5x15

水冷式

RP-NP52WL RP-NP52WEL

冷氣能力：16.0kW
壓縮機出力：3.75kW



未納入
分級標示制度

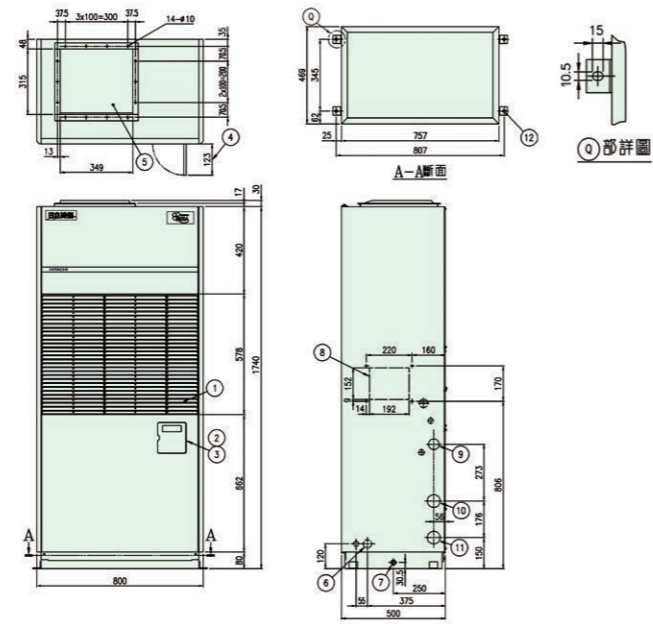

項號	名稱	備註
1	吸氣柵	
2	電子制御操作面板	
3	操作蓋	
4	操作蓋開啟寬度	
5	出風口	
6	電源配線孔	Φ40.5 (破裂孔)
7	緊急排水口	FPT 1/2"
8	新鮮空氣吸入口	(破裂孔)

項號	名稱	備註
9	凝結水排水口	FPT 1"
10	冷卻水出口	FPT 1 1/4"
11	冷卻水入口	FPT 1 1/4"
12	安裝固定孔	4-Φ 10.5x15

水冷式

RP-NP82WL RP-NP82WEL

冷氣能力：25.0kW
壓縮機出力：6.4kW



未納入
分級標示制度

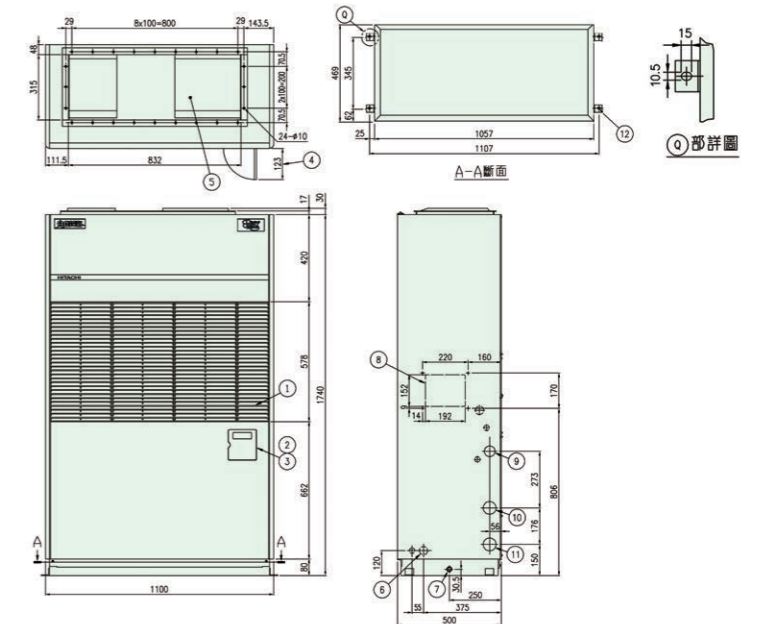

項號	名稱	備註
1	吸氣柵	
2	電子制御操作面板	
3	操作蓋	
4	操作蓋開啟寬度	
5	出風口	
6	電源配線孔	Φ40.5 (破裂孔)
7	緊急排水口	FPT 1/2"
8	新鮮空氣吸入口	(破裂孔)

項號	名稱	備註
9	凝結水排水口	FPT 1"
10	冷卻水出口	FPT 1 1/2"
11	冷卻水入口	FPT 1 1/2"
12	安裝固定孔	4-Φ 10.5x15

RP-NP82W RP-NP82WE

冷氣能力：25.0kW
壓縮機出力：6.4kW



能源效率
第 5 級

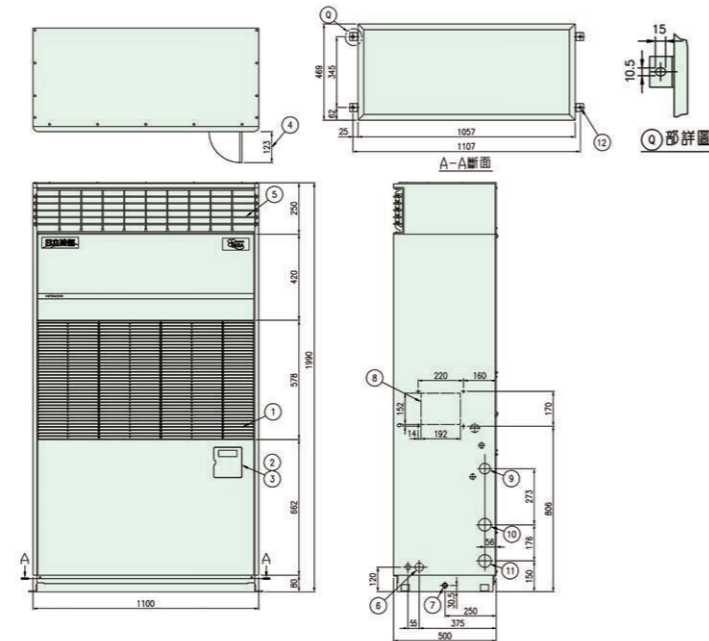

項號	名稱	備註
1	吸氣柵	
2	電子制御操作面板	
3	操作蓋	
4	操作蓋開啟寬度	
5	吹出柵	
6	電源配線孔	Φ40.5 (破裂孔)
7	緊急排水口	FPT 1/2"
8	新鮮空氣吸入口	(破裂孔)

項號	名稱	備註
9	凝結水排水口	FPT 1"
10	冷卻水出口	FPT 1 1/2"
11	冷卻水入口	FPT 1 1/2"
12	安裝固定孔	4-Φ 10.5x15

RP-NP102W RP-NP102WE

冷氣能力：32.0kW
壓縮機出力：3.75kWx2



能源效率
第 5 級

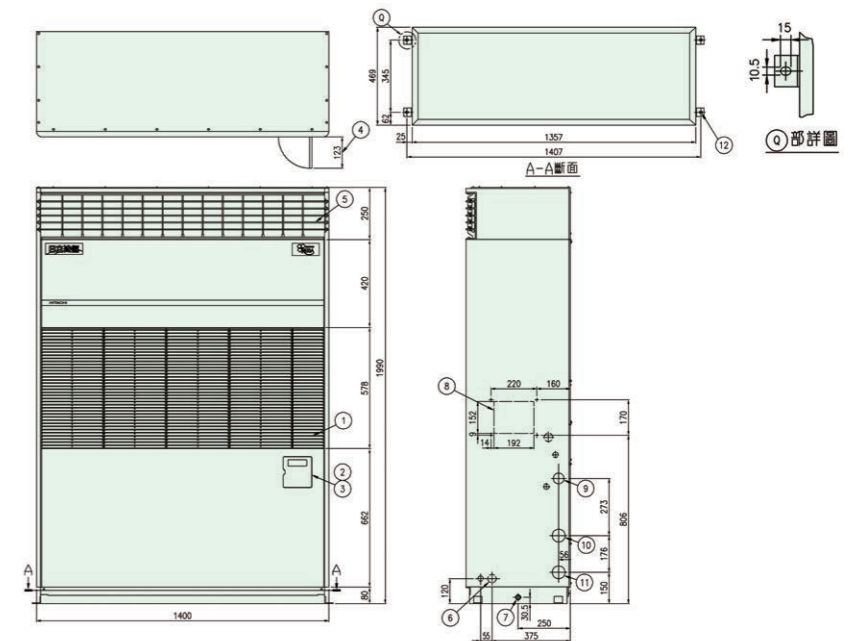

項號	名稱	備註
1	吸氣柵	
2	電子制御操作面板	
3	操作蓋	
4	操作蓋開啟寬度	
5	吹出柵	
6	電源配線孔	Φ40.5 (破裂孔)
7	緊急排水口	FPT 1/2"
8	新鮮空氣吸入口	(破裂孔)

項號	名稱	備註
9	凝結水排水口	FPT 1"
10	冷卻水出口	FPT 1 1/2"
11	冷卻水入口	FPT 1 1/2"
12	安裝固定孔	4-Φ 10.5x15

水冷式

RP-NP102WL
RP-NP102WEL

冷氣能力：32.0kW
壓縮機出力：3.75kWx2



未納入
分級標示制度

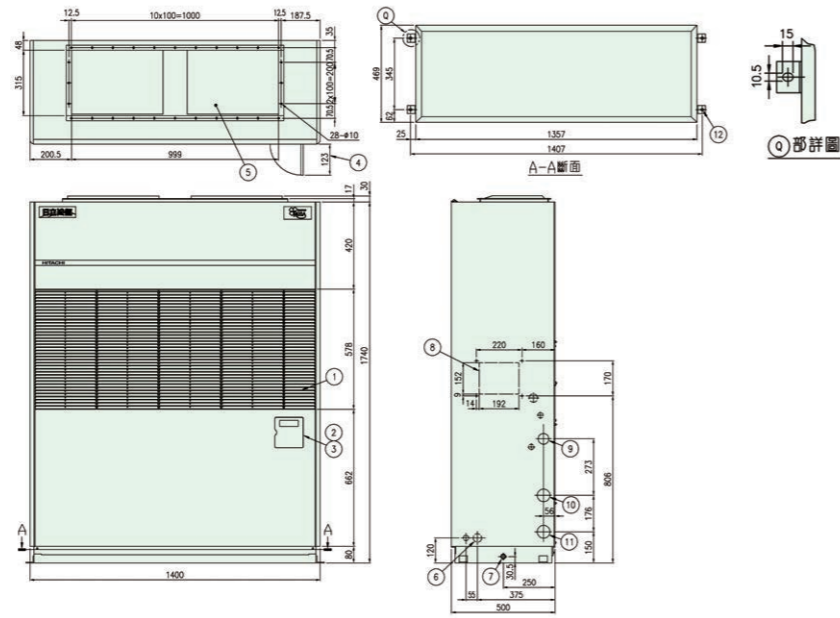

項號	名稱	備註
1	吸氣柵	
2	電子制御操作面板	
3	操作蓋	
4	操作蓋開啟寬度	
5	出風口	
6	電源配線孔	Φ40.5 (破裂孔)
7	緊急排水口	FPT 1/2"
8	新鮮空氣吸入口	(破裂孔)

項號	名稱	備註
9	凝結水排水口	FPT 1"
10	冷卻水出口	FPT 1 1/2"
11	冷卻水入口	FPT 1 1/2"
12	安裝固定孔	4-Φ 10.5x15

水冷式

RP-NP152WL
RP-NP152WEL

冷氣能力：52.5kW
壓縮機出力：6.4kWx2



未納入
分級標示制度

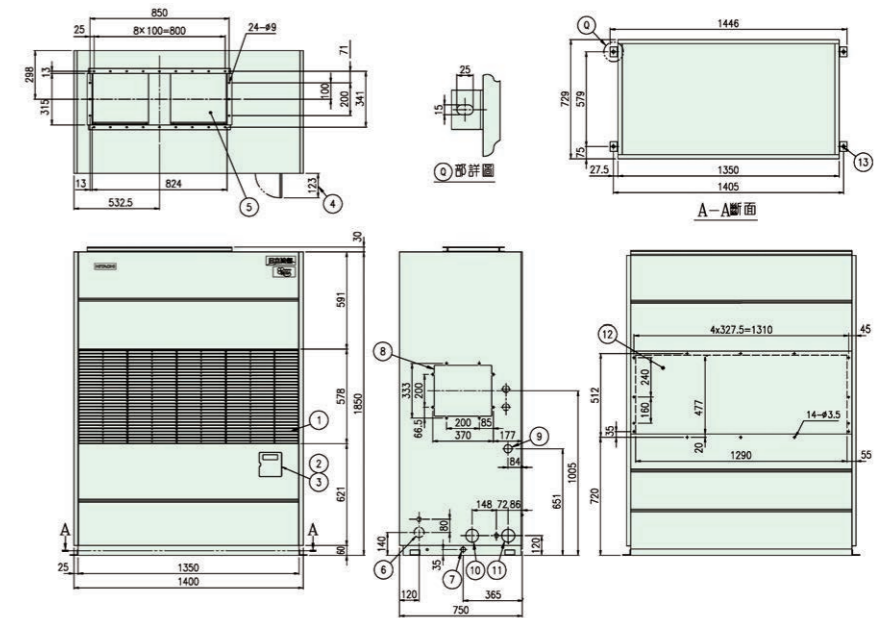

項號	名稱	備註
1	吸氣柵	
2	電子制御操作面板	
3	操作蓋	
4	操作蓋開啟寬度	
5	出風口	
6	電源配線孔	Φ62 (破裂孔)
7	緊急排水口	FPT 1/2"
8	新鮮空氣吸入口	(破裂孔)

項號	名稱	備註
9	凝結水排水口	FPT 1"
10	冷卻水出口	FPT 2"
11	冷卻水入口	FPT 2"
12	背面吸氣口	
13	安裝固定孔	4-Φ 15x25

RP-NP152W
RP-NP152WE

冷氣能力：52.5kW
壓縮機出力：6.4kWx2



能源效率
第 5 級

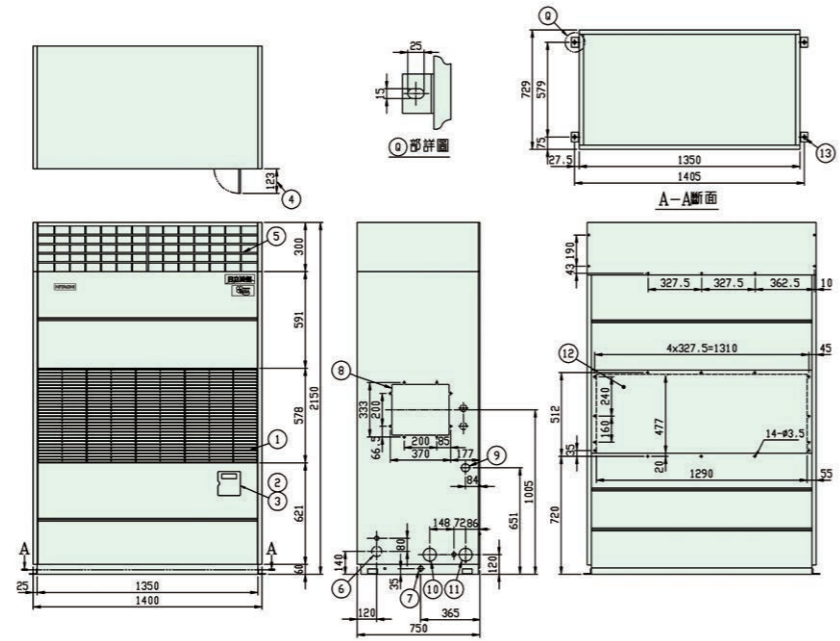

項號	名稱	備註
1	吸氣柵	
2	電子制御操作面板	
3	操作蓋	
4	操作蓋開啟寬度	
5	吹出柵	
6	電源配線孔	Φ62 (破裂孔)
7	緊急排水口	FPT 1/2"
8	新鮮空氣吸入口	(破裂孔)

項號	名稱	備註
9	凝結水排水口	FPT 1"
10	冷卻水出口	FPT 2"
11	冷卻水入口	FPT 2"
12	背面吸氣口	
13	安裝固定孔	4-Φ 15x25

RP-NP222W
RP-NP222WE

冷氣能力：72.0kW
壓縮機出力：3.75kWx1+6.4kWx2



未納入
分級標示制度

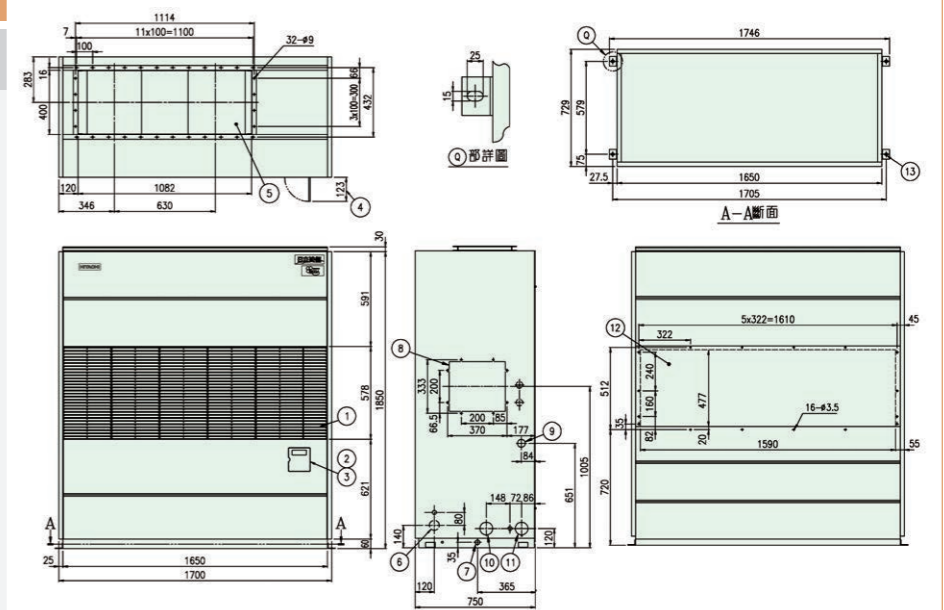

項號	名稱	備註
1	吸氣柵	
2	電子制御操作面板	
3	操作蓋	
4	操作蓋開啟寬度	
5	出風口	
6	電源配線孔	Φ62 (破裂孔)
7	緊急排水口	FPT 1/2"
8	新鮮空氣吸入口	(破裂孔)

項號	名稱	備註
9	凝結水排水口	FPT 1"
10	冷卻水出口	FPT 2"
11	冷卻水入口	FPT 2"
12	背面吸氣口	
13	安裝固定孔	4-Φ 15x25

■ 水冷式

RP-NP302W RP-NP302WE

冷氣能力：110kW
壓縮機出力：11.9kWx2



未納入
分級標示制度

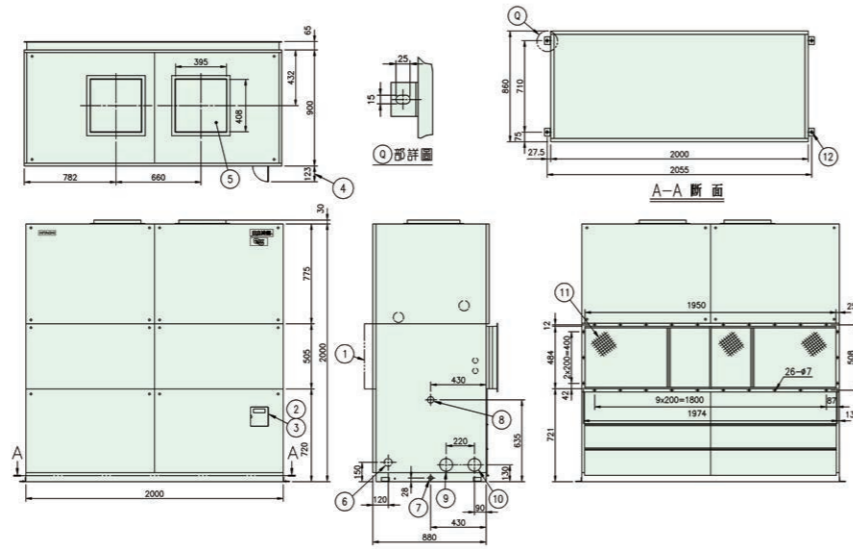

項號	名稱	備註
1	前面吸氣口	
2	電子制御操作面板	
3	操作蓋	
4	操作蓋開啟寬度	
5	出風口	
6	電源配線孔	Φ62 (破裂孔)
7	緊急排水口	FPT 1/2"
8	凝結水排水口	FPT 1"

項號	名稱	備註
9	冷卻水出口	FPT 2 1/2"
10	冷卻水入口	FPT 2 1/2"
11	背面吸氣口	
12	安裝固定孔	4-Φ 15x25

RP-NP402W RP-NP402WE

冷氣能力：140kW
壓縮機出力：7.5kWx1+11.9kWx2



未納入
分級標示制度

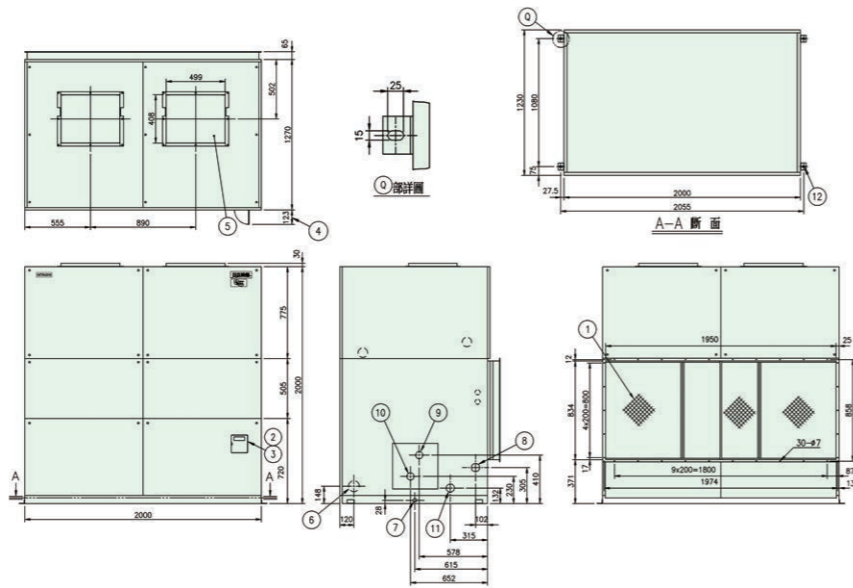

項號	名稱	備註
1	吸氣口	
2	電子制御操作面板	
3	操作蓋	
4	操作蓋開啟寬度	
5	出風口	
6	電源配線孔	Φ80 (破裂孔)
7	緊急排水口	FPT 1/2"
8	凝結水排水口	FPT 1"

項號	名稱	備註
9	冷卻水出口	FPT 2 1/2"
10	冷卻水入口	FPT 2 1/2"
11	可溶性冷媒排出口	Φ42 (破裂孔)
12	安裝固定孔	4-Φ 15x25

Hitachi
Packaged Air Conditioner



■ 氣冷式規格表 (220V)

■ 氣冷式規格表 (380V)

■ 水冷式規格表 (220V)

■ 水冷式規格表 (380V)

氣冷式規格表 (220V)

Table with multiple columns: Model, Power, Dimensions, Electrical Characteristics, Cooling System, Fan System, Protection, Piping, Dimensions, Connections, Energy Efficiency. It lists various RPS-NP and RAC-NP models.

註：1. ※冷氣能力是依據CNS規格冷氣條件... 2. ※電氣特性乃依照CNS規格冷氣條件... 3. 表內規格如有變更，恕不另行通知。

運轉範圍：蒸發器吸入空氣溫度... 最高：32°C DB / 23°C WB... 最低：19°C DB / 13.5°C WB... 凝縮器吸入空氣溫度：最高43°C DB / 最低21°C DB

氣冷式規格表 (380V)

Table with multiple columns: Model, Power, Dimensions, Electrical Characteristics, Cooling System, Fan System, Protection, Piping, Dimensions, Connections, Energy Efficiency. It lists various RPS-NP and RAC-NP models for 380V.

註：1. ※冷氣能力是依據CNS規格冷氣條件... 2. ※電氣特性乃依照CNS規格冷氣條件... 3. 表內規格如有變更，恕不另行通知。

運轉範圍：蒸發器吸入空氣溫度... 最高：32°C DB / 23°C WB... 最低：19°C DB / 13.5°C WB... 凝縮器吸入空氣溫度：最高43°C DB / 最低21°C DB

水冷氣規格表 (220V)

Table with columns: 項目(單位), 電氣能力, 外形尺寸, 電氣特性, 冷卻裝置, 送風裝置, 保潔, 冷卻水, 配管尺寸, 製能. Contains models RP-NP 52WB through 402W.

註：1. ※冷氣能力是依據CNS規格冷氣條件... 2. ※電氣特性乃依照CNS規格冷氣條件... 3. 表內規格如有變更，恕不另行通知。

水冷氣規格表 (380V)

Table with columns: 項目(單位), 電氣能力, 外形尺寸, 電氣特性, 冷卻裝置, 送風裝置, 保潔, 冷卻水, 配管尺寸, 製能. Contains models RP-NP 52WE through 402WE.

註：1. ※冷氣能力是依據CNS規格冷氣條件... 2. ※電氣特性乃依照CNS規格冷氣條件... 3. 表內規格如有變更，恕不另行通知。

高效箱型全規格列表

世界性的榮耀 高品質的印證

變頻空調領導者—日立冷氣，通過各界專業的評鑑與愛用者的肯定，
贏得世界榮耀，高品質安心、信賴。



銷售第一依據GfK2022年台灣家用冷氣零售銷量調查

符合 ISO 14001 的環保標準 / ISO 9001 的品質標準



日立空調機的製造工廠已取得ISO 14001 的認證

日立ジョンソンコントロールズ空調(株)清水事業所
於1997年10月獲得認證【認證號碼：EC97J1107】
台灣日立江森自控股份有限公司
於1997年8月獲得認證【認證號碼：4A0E002】



日立空調機的製造工廠已取得ISO 9001 的認證

日立ジョンソンコントロールズ空調(株)清水事業所
於1995年12月獲得認證【認證號碼：JQA-1084】
台灣日立江森自控股份有限公司
於1995年4月獲得認證【認證號碼：4A0Y008】

日立冷氣的全方位服務：規劃、設計、施工、試車、維護

*本目錄各項規格如設計上有所變更，恕不另行通知，敬請見諒。

變頻空調領導者

Catalog No. RP.2023.01

台灣日立江森自控空調
設備販賣股份有限公司

總公司：(02)2508-3311
www.jci-hitachi.tw



e 服務中心 報修專線 選擇原廠服務最安心

請洽日立冷氣經銷商

台北服務部：(02)2994-3131	桃園分公司：(03)392-2661	雲林服務站：(05)533-5065
基隆營業所：(02)2458-6118	新竹分公司：(03)535-6388	嘉義分公司：(05)233-3086
蘭陽營業所：(03)925-5366	台中分公司：(04)2382-5852	台南分公司：(06)259-2141
花東營業所：(03)835-9288	彰化分公司：(04)726-2021	高雄分公司：(07)224-9520
台東服務站：(089)35-0606	南投服務站：(049)233-8324	屏東營業所：(08)755-3355